

UCHWYT PRZEGUBOWY DO PRZENOSZENIA BLACH W PIONIE TYP UPX – WYKONANIE LEKKIE

ZAPEWNIĄ BEZPIECZNY TRANSPORT POJEDYNCZYCH BLACH W PIONIE Z MOŻLIWOŚCIĄ ZGINANIA SIĘ W DWÓCH PŁASZCZYZNACH. KĄT NACHYLENIA PRZEGUBU O 90° POWODUJE ZMNIĘSZENIE DOR O 50%.

STOSOWAĆ DO BLACH O TWARDOŚCI PONIŻEJ 20 HRC.

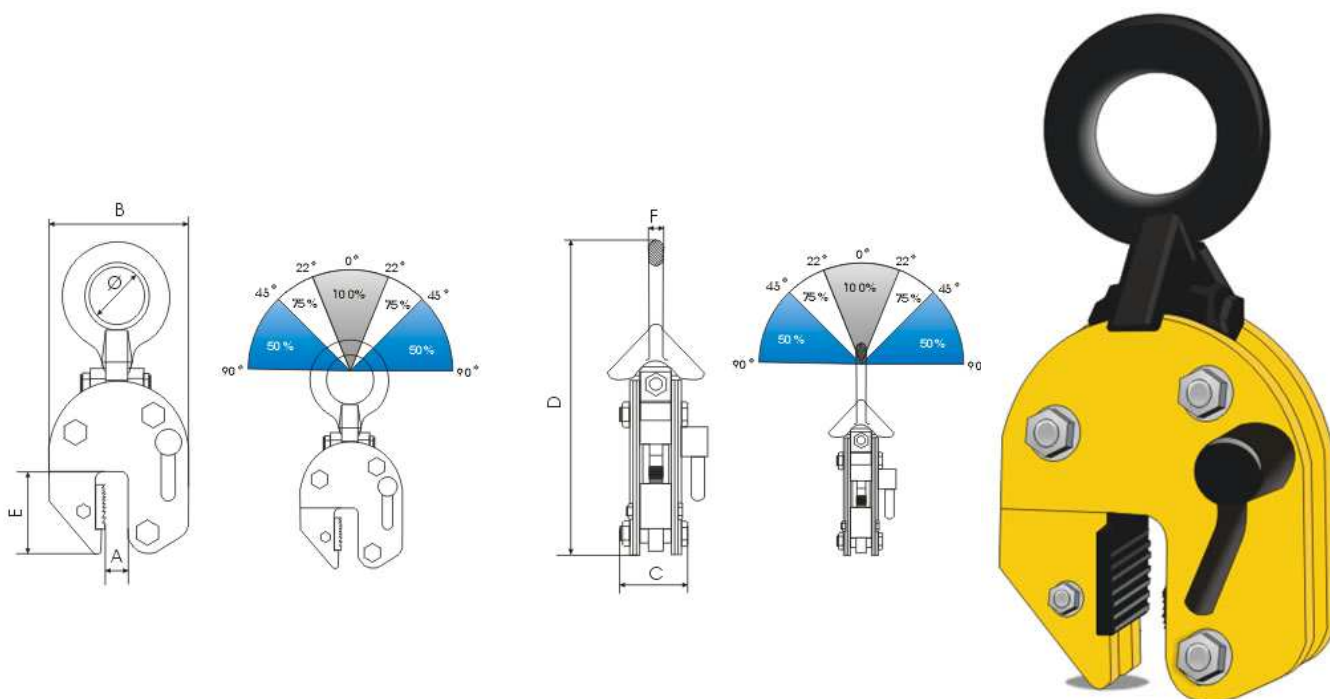

TYP	UDŹWIG Kg	A mm	B mm	C mm	D mm	E mm	F mm	Ø mm	WAGA kg
UPX-1	1000	2-20	128	70	min- max-	70	12	50	4,3
UPX-1,5	1500	3-32	143	70	min- max-	70	14	50	50
UPX-2	2000	3-32	195	100	min- max-	98	20	80	12,5
UPX-3	3000	3-32	195	100	min- max-	98	22	80	13,0

W ZAMÓWIENIU NALEŻY PODAĆ TYP.

UCHWYT SPEŁNIA WYMAGANIA NORMY PN-84/M-06521 W ZAKRESIE PROJEKTOWANIA ORAZ NORMY PN-89/M84702 OGÓLNE BADANIA A TAKŻE PN-EN 13155 I DYREKTYWY MASZYNOWEJ 2006/42/WE.