

STR. KATALOGOWA 2

UCHWYT DO PRZENOSZENIA BLACH W PIONIE TYP UP – WYKONANIE CIĘŻKIE

ZAPEWNIĄ BEZPIECZNY TRANSPORT POJEDYNCZYCH BLACH W PIONIE, Z MOŻLIWOŚCIĄ ZGINANIA SIĘ W JEDNEJ PŁASZCZYZNIE. WYPOSAŻONY W ZAMEK ORAZ SZCZĘKI ZE STALI HARTOWANEJ. WSPÓŁPRACUJE Z ZAWIESIEM JEDNOCIĘGNOWYM LINOWYM LUB ŁAŃCUCHOWYM. STOSUJĄC DWA UCHWYTY LUB WIĘCEJ JEDNOCZEŚNIE UŻYWAĆ RAZEM Z TRAWERSĄ.

STOSOWAĆ DO BLACH O TWARDOŚCI PONIŻEJ 30 HRC.

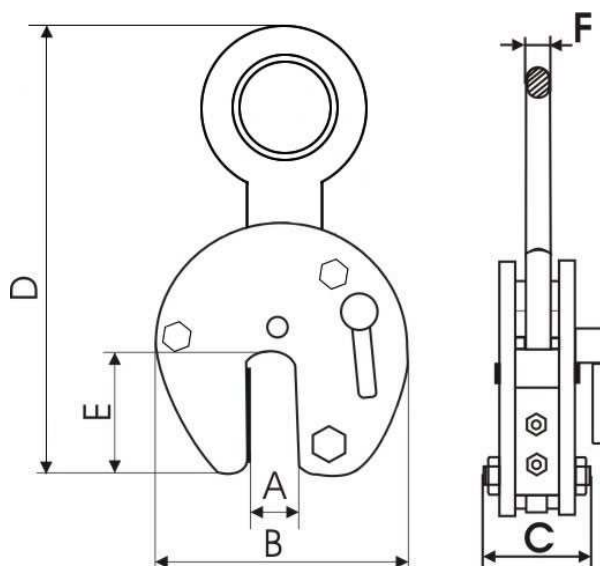

TYP	DOR Kg	A mm	B mm	C mm	D mm	E mm	F mm	Ø mm	WAGA kg
UP-4,5 D	4500	10-50	285	106	440	130	20	90	18,3
UP-4,5 M	4500	50-100	368	106	440	130	20	90	20,8
UP-6 D	6000	10-50	285	122	min-390 max-440	145	20	90	22,0
UP-6 M	6000	50-100	370	122	min-475 max-510	145	20	90	26,0
UP-8 D	8000	10-50	300	130	min-475 max-510	145	20	90	27,0
UP-8 M	8000	50-100	368	130	min-475 max-510	145	20	90	29,0
UP-10 D	10000	10-50	300	150	min-475 max-510	145	20	110	33,0
UP-10 M	10000	50-100	368	150	min-475 max-510	145	20	110	36,0

W ZAMÓWIENIU NALEŻY PODAĆ TYP.

UCHWYT SPEŁNIA WYMAGANIA NORMY PN-84/M-06521 W ZAKRESIE PROJEKTOWANIA ORAZ NORMY PN-89/M84702 OGÓLNE BADANIA A TAKŻE PN-EN 13155 I DYREKTYWY MASZYNOWEJ 2006/42/WE.