

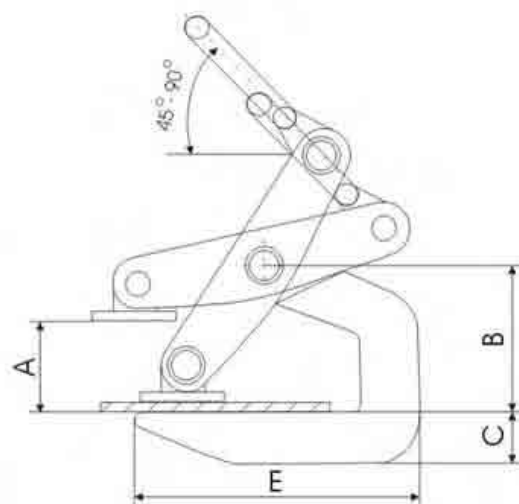

## UCHWYT DO PRZENOSZENIA BLACH W POZIOMIE TYP – UBP S / R

PRZEZNACZONY JEST DO TRANSPORTU I PRZENOSZENIA POJEDYNCZYCH LUB PAKIETÓW ZWIĄZANYCH BLACH. DŹWIGNIA ZACISKAJĄCA MOŻE BYĆ WYPOSAŻONA W STOPKĘ LUB ROLKĘ. UDŹWIG PODANY JEST DLA JEDNEJ SZTUKI. UCHWYTY TEGO TYPU NIE NALEŻY STOSOWAĆ DO CIENKICH WYGINAJĄCYCH SIĘ BLACH. KĄT MIĘDZY CIĘGNIAMI ZAWIESIA WYPOSAŻONEGO W UCHWYT NIE POWINIEN PRZEKRACZAĆ 90°.

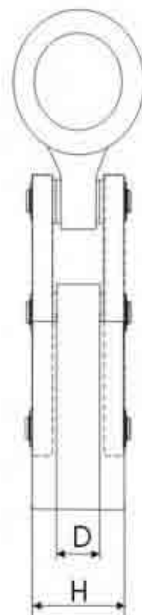

TYP	UDŹWIG kg	A mm	B mm	C mm	D mm	E mm	F mm	G mm	H mm	WAGA kg
UBP S/R – 1,5	1500	5-60	115	40	50	190	54	100	26	8,9
UBP S/R – 3,2	3200	10-90	185	60	36	290	84	160	70	34,4
UBP S/R – 5	5000	10-110	266	100	40	450	120	220	70	97,0

W zamówieniu należy podać typ.

UCHWYT SPEŁNIA WYMAGANIA NORMY PN-84/M-06521 W ZAKRESIE PROJEKTOWANIA ORAZ NORMY PN-89/M84702 OGÓLNE BADANIA A TAKŻE PN-EN 13155 I DYREKTYWY MASZYNOWEJ 2006/42/WE.